

**НАРУЧИЛАЦ  
ЈАВНО КОМУНАЛНО ПРЕДУЗЕЋЕ  
ШУМАДИЈА КРАГУЈЕВАЦ  
ПИБ: 101038983  
МАТИЧНИ БР. 07337167**

**КОНКУРСНА ДОКУМЕНТАЦИЈА**

**ЈАВНА НАБАВКА ДОБАРА  
ТЕЗГЕ И МЕТАЛНА ГАЛАНТЕРИЈА ЗА ПИЈАЦЕ**

**ОТВОРЕНИ ПОСТУПАК**

**ЈАВНА НАБАВКА БР. 9/20-О**

Крајњи рок за достављање понуда:	29.01.2021. године, до 11:00 часова
Јавно отварање:	29.01.2021. године, у 11:10 часова

**Напомена:**

Заинтересована лица су дужна да прате Портал јавних набавки РС и интернет страницу Наручиоца како би благовремено била обавештени о изменама, допунама и појашњењима конкурсне документације, јер је Наручилац у складу са чланом 63. Закона о јавним набавкама ("Сл. гласник РС" бр.124/12, 14/15 и 68/15) дужан да све измене, допуне и појашњења конкурсне документације објави на Порталу јавних набавки и на својој интернет страници.

**Децембар 2020. године**

На основу чл. 32. и 61. Закона о јавним набавкама („Службени гласник РС”, бр. 124/12, 14/15 и 68/15, у даљем тексту: ЗЈН), чл. 2. Правилника о обавезним елементима конкурсне документације у поступцима јавних набавки и начину доказивања испуњености услова („Службени гласник РС”, бр. 86/15), Одлуке о покретању поступка јавне набавке број 9/20-О, бр. 11-15265 од 30.06.2020. године, и Решења о образовању комисије за јавну набавку 9/20-О, бр. 11-15266 од 30.06.2020. године, припремљена је:

**КОНКУРСНА ДОКУМЕНТАЦИЈА**  
**у отвореном поступку за ЈН бр. 9/20-О- Тезге и метална галантерија за пијаце**

Конкурсна документација садржи:

Поглавље	Назив поглавља	Страна
	Насловна страна	1
	Садржај	2
I	Општи подаци о јавној набавци	3
II	Врста, техничке карактеристике (спецификације), квалитет, количина и опис добара, радова или услуга, начин спровођења контроле и обезбеђења гаранције квалитета, рок извршења, место извршења или испоруке добара, евентуалне додатне услуге и сл.	4
IV	Услови за учешће у поступку јавне набавке из чл. 75. и 76. ЗЈН и упутство како се доказује испуњеност тих услова	8
V	Критеријуми за доделу уговора	13
VI	Обрасци који чине саставни део понуде	14
VII	Модел уговора	27
VIII	Упутство понуђачима како да сачине понуду	32

Конкурсна документација укупно има 39 страна.

## I ОПШТИ ПОДАЦИ О ЈАВНОЈ НАБАВЦИ

**Наручилац:** Јавно комунално предузеће Шумадија Крагујевац, Индустијска бр. 12, Крагујевац, интернет страница [www.jkpsumadija.rs](http://www.jkpsumadija.rs)

**1. Предмет јавне набавке:**

Предмет јавне набавке бр. 9/20-О је набавка 200 нових тезги и металне галантерије за пијаце.

ОРН: АА01.

Процењена вредност јавне набавке износи: 12.000.000,00 динара, без ПДВ-а.

**2. Партије:**

Јавна набавка није обликована по партијама.

**3. Врста поступка:**

Предметна јавна набавка се спроводи у отвореном поступку, у складу са Законом и подзаконским актима којима се уређују јавне набавке, Законом о општем управном поступку и Законом о облигационим односима.

**4. Циљ поступка:**

Поступак јавне набавке се спроводи ради закључења уговора о јавној набавци.

**Лице за контакт:**

**Јелена Радојевић**, службеник за јавне набавке.

E-mail: [jelena.radojevic@jkpsumadija.rs](mailto:jelena.radojevic@jkpsumadija.rs)

**II ВРСТА, ТЕХНИЧКЕ КАРАКТЕРИСТИКЕ (СПЕЦИФИКАЦИЈЕ),  
КВАЛИТЕТ, КОЛИЧИНА И ОПИС ДОБАРА, РАДОВА ИЛИ  
УСЛУГА, НАЧИН СПРОВОЂЕЊА КОНТРОЛЕ И ОБЕЗБЕЂИВАЊА  
ГАРАНЦИЈЕ КВАЛИТЕТА, РОК ИЗВРШЕЊА, МЕСТО ИЗВРШЕЊА  
ИЛИ ИСПОРУКЕ ДОБАРА, ЕВЕНТУАЛНЕ ДОДАТНЕ УСЛУГЕ И  
СЛ.**

**ТЕХНИЧКА СПЕЦИФИКАЦИЈА  
ЈН бр. 9/20-О – Тезге и метална галантерија за пијаце**

Предмет набавке је пијачна тезга без надстрешнице спољних габарита 2000 mm x 800 mm x 1020 mm, а према цртежу из прилога.

Пијачна тезга је стабилне конструкције са ојачањем састављене од хладно обликованих челичних профила дефинисане позицијама 1, 2, 3, 10 (40x30x2/30x20x2), а уоквирене “L” профилима који су дефинисани позицијама 3, 4, 5, 22.1 (30x30x3).

Облагање тезги се врши пластифицираним лимом мин. дебљине 0,5 mm, а радна површина је израђена од лима дебљине 2 mm и обложена алуминијумским лимом мин. дебљине 1 mm, а све сагласно приложеној скици и дефинисаним позицијама на истој.

Тезга је у горњој зони изнад радне површине уоквирена са три стране челичним профилем који уједно представља и заштиту од испадања воћа, поврћа или гајбица са робом.

Дно тезге је дефинисано као решетка ради дуготрајнијег опстанка воћа и поврћа у истом, израђена од арматурног челика шипке Ø 10 mm уклопљених у радни простор сандука према размацама између арматура као на скици.

Фарбање свих елемената је у сивој боји РАЛ 7016.

Тезга мора имати нивелацију положаја ради довођења у исту висину са осталим тезгама преко регулационе стопе М16 x Ø40 x 100 mm.

Ради уклапања у радни простор пијачног платоа тезга мора имати клизна врата, дефинисано скицом.

Минимална носивост радног простора сандука је 150 кг.

Ради бољег струјања ваздуха тезге имају оребрени флах.

Обавезно је прво доставити пробни узорак тезге па тек након добијања сагласности комисије наставити са изградом осталих. Пошто ће се на пробном узорку извршити оптерећење тезге (носивости) наручилац задржава право додатног ојачања (измене) конструкције.

## Pijacna tezga-bez nadstresnice

Pogled A

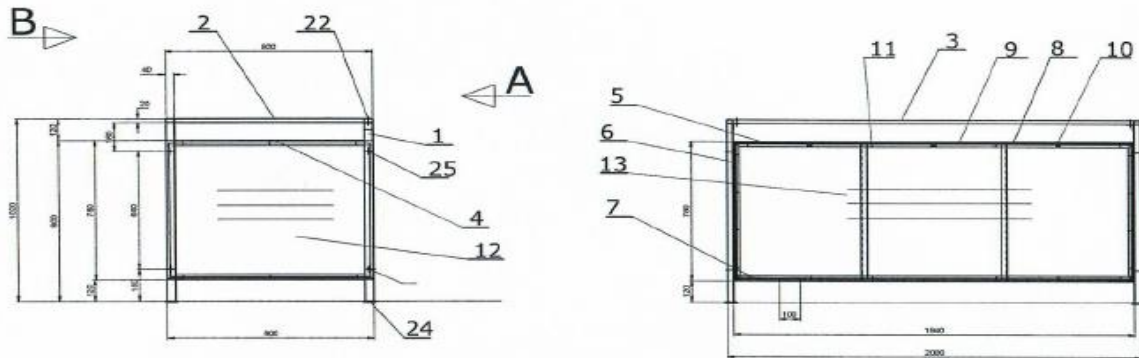

Pogled B

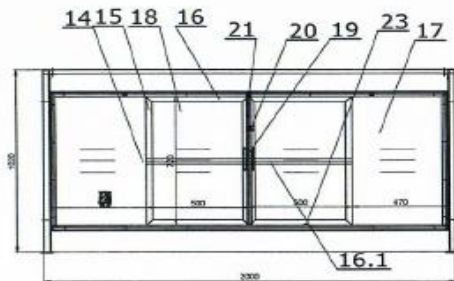

- 1-kurijasti profil 30x40-L=1000-kom.4
- 2-kutijasti profil 30x20-L=800-kom.2
- 3-kutijasti profil 30x20-L=1940-kom.1
- 4-L30x30x3-L=800-kom.4
- 5-L30x30x3-L=1940-kom.4
- 6-L30x30x3-L=780-kom.4
- 7-armaturni celik  $\phi 10 \times 992$ -kom.19+( $\phi 10 \times 2000$ -3kom.)
- 8-Al radna ploca - #1x800x1930-kom.1
- 9-lim #2x990x1930-kom.1
- 10-gornje ojacanje -kutijasti profil 20x20x990-kom.3
- 11-pop nitne  $\phi 5 \times 10$ -kom.96
- 12-bocni lim, bojeni - #0.5x770x800-kom.2
- 13-prednji lim, bojeni - #0.5x770x1930-kom.1
- 14-L30x30x3-L=780-kom.2
- 15-L30x30x3-L=720-kom.4
- 16-L30x30x3-L=500-kom.4
- 16.1-orebreni flah-#3x30-L=490-kom.2
- 17-zadnji lim,bojeni - #0.5x470x780-kom.2
- 18-zadnji lim,bojeni - #0.5x500x720-kom.2
- 19-rucka -  $\phi 10 \times 250$ -kom.2
- 20-uska - #3x40x60-kom.2
- 21-lim #2x30x720-kom.1
- 22- torban vijak M10x50 sa podl. i navrt.-kom.2
- 22.1-Lprofil 40x40x3-L=30-kom.2
- 23-točkići  $\phi 40$ -kom.4
- 24-regulaciona stopica-M16x $\phi 40 \times 100$ -kom.4
- 25-torban vijak M12x55-kom.8

**Наручилац ће доставити заинтересованом понуђачу на његов захтев технички цртеж-скицу у dwg или pdf формату.**

**Рок и начин плаћања:** 45 (четрдесет пет) дана од датума пријема исправног рачуна на текући рачун испоручиоца добара.

**Рок испоруке 60 дана од дана закључења уговора.**

**Важност понуде:** 90 дана од дана отварања понуде.

**Гарантни период (минимум 24 месеца):** \_\_\_\_\_.

**Место испоруке:** Ф- цо Наручилац ЈКП Шумадија Крагујевац, ул. Индустријска бр. 12, 34000 Крагујевац.

Наручилац задржава право одређивања динамике испоруке предмета набавке према датом спецификацији у обрасцу понуде.

### **Записник о примопредаји**

Записник о примопредаји, који потписују овлашћени представници Понуђача и Наручиоца, представља документ који доказује да су добра испоручена на локацији одређеној у конкурсној документацији и Уговору.

На основу потписаног Записника о примопредаји предмета купопродаје Понуђач испоставља рачун Наручиоцу.

### **Редовно одржавање у гарантном року**

Сви редовни сервиси који су прописани од стране произвођача се не наплаћују у периоду гарантног рока рачунајући од дана примопредаје. Цене услуга, материјала и делова за редовно сервисирање не могу бити предмет накнадног фактурисања, већ ће трошкове истих сносити Понуђач. Сва површинска заштита одрађена са РАЛ 7016, као и било која појава порозности (корозије) је саставни део гаранције и понуђач мора отклонити у року који наручилац захтева.

Материјал и делови који ће бити мењани приликом редовног сервисирања морају бити оригинални.

Све поправке тезги се раде у објекту ЈКП Шумадија Крагујевац. Уколико је неопходан транспорт код испоручиоца добара на поправку, трошкове транспорта сноси испоручилац.

Физичко оштећење настало од стране наручиоца на тезгама сносиће наручилац.

**У случају да је гаранција ограничена по било ком основу, понуда ће бити одбијена.**

### **Права и обавезе уговорних страна**

Понуђач се обавезује да 2 дана пре планираног датума испоруке добара обавести Наручиоца о тачном датуму испоруке.

Наручилац је дужан да спроведе организацију рада којом ће се обезбедити пријем добара, у времену од 07:00 до 15:00 часова, сваког радног дана.

### **Уговорна казна**

Ако Понуђач касни са испоруком предмета купопродаје, дефинисаним овим Уговором, обавезан је да Наручиоцу плати уговорну казну у висини од 5 % (промила) укупне купопродајне вредности из члана 4. Уговора (са урачунатим порезом на додату

вредност) за сваки дан кашњења, а уколико укупна казна пређе износ од 5 % укупне купопродајне вредности из члана 4. Уговора (са урачунатим порезом на додатну вредност) Уговор се сматра раскинутим.

Наступање случаја више силе искључује примену ове уговорене казне.

#### **Квалитет и квантитет испоручених добара**

Сматра се да је извршен **квантитативни пријем** добара (тезги и металне галантерије), када их Понуђач испоручи, а Наручилац преузме. Уколико се приликом квантитативног пријема уоче видљиви недостаци на предметима купопродаје или делу предмета, примењиваће се општи услови из гаранције и важећи прописи.

Наручилац може да по квантитативном пријему испоруке добара, без одлагања, утврди квалитет испорученог добра чим је то према редовном току ствари и околностима могуће, а најкасније у року од 5 (пет) дана.

Сматра се да је извршен **квалитативни пријем** добара када Наручилац, по извршеном квантитативном пријему, утврди да му је предмет купопродаје испоручен у потпуности у складу са захтеваним техничким карактеристикама и прихваћеном понудом.

Уколико Наручилац приликом пријема добара, уочи да иста нису испоручена у потпуности у складу са техничким карактеристикама по прихваћеној понуди, сматраће се да испорука предмета купопродаје није извршена, а Наручилац ће ставити предмете купопродаје на располагање Понуђачу, без било какве одговорности Наручиоца за случајну пропаст исте.

Понуђач гарантује да ће предмет купопродаје бити од материјала и израде који су у складу са нормама за овај тип производа.

#### **Виша сила**

Рок испоруке наведен у овом Уговору може се мењати само у случају настанка више силе. Случајеви више силе сматрају се догађаји или околности настали после закључења овог Уговора, а који се нису могли предвидети, спречити, отклонити или избећи.

Уговорна страна која је погођена случајем више силе обавезна је да другу уговорну страну одмах обавести о томе и затражи продужење рока за онолико времена колико је било потребно да се отклоне последице дејства више силе.

Уколико изостане неодложно обавештење онда уговорна страна губи право да се позове на случај више силе.

#### **Напомена:**

**Техничка спецификација је саставни део понуде.**

**Техничку спецификацију понуђач мора да попуни, потпише, овери печатом и достави уз понуду, чиме потврђује да ће понудити (испоручити) тражена добра.**

Датум и место:

М.П.

Потпис понуђача



**IV УСЛОВИ ЗА УЧЕШЋЕ У ПОСТУПКУ ЈАВНЕ НАБАВКЕ ИЗ ЧЛ. 75. И 76. ЗЈН И УПУТСТВО КАКО СЕ ДОКАЗУЈЕ ИСПУЊЕНОСТ ТИХ УСЛОВА**

**ОБАВЕЗНИ УСЛОВИ**

У поступку предметне јавне набавке понуђач мора да докаже да испуњава **обавезне услове** за учешће, дефинисане чл. 75. ЗЈН, а испуњеност **обавезних услова** за учешће у поступку предметне јавне набавке, доказује на начин дефинисан у следећој табели, **и то:**

Р.Б Р	ОБАВЕЗНИ УСЛОВИ	НАЧИН ДОКАЗИВАЊА
1.	Да је регистрован код надлежног органа, односно уписан у одговарајући регистар (чл. 75. ст. 1. тач. 1) ЗЈН);	
2.	Да он и његов законски заступник није осуђиван за неко од кривичних дела као члан организоване криминалне групе, да није осуђиван за кривична дела против привреде, кривична дела против животне средине, кривично дело примања или давања мита, кривично дело преваре (чл. 75. ст. 1. тач. 2) ЗЈН);	
3.	Да је измирио доспеле порезе, доприносе и друге јавне дажбине у складу са прописима Републике Србије или стране државе када има седиште на њеној територији (чл. 75. ст. 1. тач. 4) ЗЈН);	
4.	Да је поштовао обавезе које произлазе из важећих прописа о заштити на раду, запошљавању и условима рада, заштити животне средине, као и да нема забрану обављања делатности која је на снази у време подношења понуде (чл. 75. ст. 2. ЗЈН).	
5.	Да има важећу дозволу надлежног органа за обављање делатности која је предмет јавне набавке (чл. 75. ст. 1. тач. 5) ЗЈН);	
		<b>ИЗЈАВА</b> (Образац 5. у поглављу VI ове конкурсне документације), којом понуђач под пуном материјалном и кривичном одговорношћу потврђује да испуњава услове за учешће у поступку јавне набавке из чл. 75. ст. 1. тач. 1) до 4) и став 2. ЗЈН, дефинисане овом конкурсном документацијом
		<b>ДОЗВОЛА</b> За наведену јавну набавку није потребно доставити дозволу.



## ДОДАТНИ УСЛОВИ

Понуђач који учествује у поступку предметне јавне набавке мора испунити **додатне услове** за учешће у поступку јавне набавке, дефинисане овом конкурсном документацијом, а испуњеност **додатних услова** понуђач доказује на начин дефинисан у наредној табели, **и то:**

Р.бр.	ДОДАТНИ УСЛОВИ	НАЧИН ДОКАЗИВАЊА
	<p><b>Услов 1:</b> Да понуђач није био неликвидан у периоду од 6 (шест) месеци који предходи месецу у коме је на Порталу јавних набавки објављен позив за подношење понуда.</p> <p><b>Услов 2:</b> Сертификати система квалитета EN ISO 9001:2015, EN ISO 14001:2015.</p> <p><b>Услов 3:</b> Сертификат за заваривање EN ISO 3834-2.</p> <p><b>Услов 4:</b> Сертификат за израду челичних конструкција EN 1090-2 EXC3</p>	<p><b>Доказ 1:</b> Потврда Народне банке Србије да понуђач, није био неликвидан, у периоду од 6 (шест) месеци који предходи месецу у коме је на Порталу јавних набавки објављен позив за подношење понуда, с тим да понуђач није у обавези да доставља овај доказ уколико су подаци јавно доступни на интернет страници Народне банке Србије).</p> <p><b>Доказ 2:</b> Сертификати (оригинал или копија) система квалитета EN ISO 9001:2015, EN ISO 14001:2015.</p> <p><b>Доказ 3:</b> Сертификат (оригинал или копија) за заваривање EN ISO 3834-2.</p> <p><b>Доказ 4:</b> Сертификат (оригинал или копија) за израду челичних конструкција EN 1090-2 EXC3.</p>

## УПУТСТВО КАКО СЕ ДОКАЗУЈЕ ИСПУЊЕНОСТ УСЛОВА

- Испуњеност **обавезних услова** за учешће у поступку предметне јавне набавке, наведених у табеларном приказу обавезних услова под редним бројем 1, 2, 3. и 4. и **додатних услова** за учешће у поступку предметне јавне набавке, наведених у табеларном приказу додатних услова под редним бројем 1, 2, 3. и 4, у складу са чл. 77. ст. 4. ЗЈН, понуђач доказује достављањем **ИЗЈАВЕ** (*Образац 5. у поглављу VI ове конкурсне документације*), којом под пуном материјалном и кривичном одговорношћу потврђује да испуњава услове за учешће у поступку јавне набавке из чл. 75. ст. 1. тач. 1) до 4), чл. 75. ст. 2. и чл. 76. ЗЈН, дефинисане овом конкурсном документацијом.
- Испуњеност **обавезног услова** за учешће у поступку предметне јавне набавке из чл. 75. ст. 1. тач. 5) ЗЈН, наведеног под редним бројем 5. у табеларном приказу обавезних услова, понуђач доказује достављањем **ДОЗВОЛЕ** - (**За наведену јавну набавку није потребно доставити дозволу**).
- **Уколико понуђач подноси понуду са подизвођачем**, у складу са чланом 80. ЗЈН, подизвођач мора да испуњава обавезне услове из члана 75. став 1. тач. 1) до 4) ЗЈН. У том случају понуђач је дужан да за подизвођача достави **ИЗЈАВУ** подизвођача (*Образац 6. у поглављу VI ове конкурсне документације*), потписану од стране овлашћеног лица подизвођача и оверену печатом.
- **Уколико понуду подноси група понуђача**, сваки понуђач из групе понуђача мора да испуни обавезне услове из члана 75. став 1. тач. 1) до 4) ЗЈН, а додатне услове испуњавају заједно. У том случају **ИЗЈАВА** (*Образац 5. у поглављу VI ове конкурсне документације*), мора бити потписана од стране овлашћеног лица сваког понуђача из групе понуђача и оверена печатом.
- Понуђач је дужан да без одлагања писмено обавести наручиоца о било којој промени у вези са испуњеношћу услова из поступка јавне набавке, која наступи до доношења одлуке, односно закључења уговора, односно током важења уговора о јавној набавци и да је документује на прописани начин.
- Наручилац је пре доношења одлуке о додели уговора дужан да од понуђача, чија је понуда оцењена као најповољнија, затражи да достави копију захтеваних доказа о испуњености услова, а може и да затражи на увид оригинал или оверену копију свих или појединих доказа. Ако понуђач у остављеном, примереном року, који не може бити краћи од пет дана, не достави тражене доказе, наручилац ће његову понуду одбити као неприхватљиву.

Докази које ће наручилац захтевати су:

• **ОБАВЕЗНИ УСЛОВИ**

- 1) Чл. 75. ст. 1. тач. 1) ЗЈН, услов под редним бројем 1. наведен у табеларном приказу **обавезних услова – Доказ:**

**Правна лица:** Извод из регистра Агенције за привредне регистре, односно извод из регистра надлежног привредног суда;

**Предузетници:** Извод из регистра Агенције за привредне регистре, односно извод из одговарајућег регистра.

- 2) Чл. 75. ст. 1. тач. 2) ЗЈН, услов под редним бројем 2. наведен у табеларном приказу **обавезних услова – Доказ:**

**Правна лица:** 1) Извод из казнене евиденције, односно уверење **основног суда** на чијем подручју се налази седиште домаћег правног лица, односно седиште представништва или огранка страног правног лица, којим се потврђује да правно лице није осуђивано за кривична дела против привреде, кривична дела против животне средине, кривично дело примања или давања мита, кривично дело преваре.

**Напомена:** Уколико уверење Основног суда не обухвата податке из казнене евиденције за кривична дела која су у надлежности редовног кривичног одељења Вишег суда, потребно је поред уверења Основног суда доставити **и уверење Вишег суда** на чијем подручју је седиште домаћег правног лица, односно седиште представништва или огранка страног правног лица, којом се потврђује да правно лице није осуђивано за кривична дела против привреде и кривично дело примања мита; 2) Извод из казнене евиденције **Посебног одељења за организовани криминал Вишег суда у Београду**, којим се потврђује да правно лице није осуђивано за неко од кривичних дела организованог криминала; 3) Извод из казнене евиденције, односно уверење **надлежне полицијске управе Муп-а**, којим се потврђује да законски заступник понуђача није осуђиван за кривична дела против привреде, кривична дела против животне средине, кривично дело примања или давања мита, кривично дело преваре и неко од кривичних дела организованог криминала (захтев се може поднети према месту рођења или према месту пребивалишта законског заступника). Уколико понуђач има више законских заступника дужан је да достави доказ за сваког од њих.

**Предузетници и физичка лица:** Извод из казнене евиденције, односно уверење **надлежне полицијске управе Муп-а**, којим се потврђује да није осуђиван за неко од кривичних дела као члан организоване криминалне групе, да није осуђиван за кривична дела против привреде, кривична дела против животне средине, кривично дело примања или давања мита, кривично дело преваре (захтев се може поднети према месту рођења или према месту пребивалишта).

**Докази не могу бити старији од два месеца пре отварања понуда.**

- 3) Чл. 75. ст. 1. тач. 4) ЗЈН, услов под редним бројем 3. наведен у табеларном приказу **обавезних услова - Доказ:**

Уверење Пореске управе Министарства финансија да је измирио доспеле порезе и доприносе и уверење надлежне управе локалне самоуправе да је измирио обавезе по основу изворних локалних јавних прихода или потврду надлежног органа да се понуђач налази у поступку приватизације.

**Докази не могу бити старији од два месеца пре отварања понуда.**

Понуђачи који су регистровани у Регистру понуђача који води Агенција за привредне регистре не достављају доказе о испуњености услова из члана 75. ст. 1. тач. 1) до 4) ЗЈН, сходно чл. 78. ЗЈН.

Понуђач није дужан да доставља доказе који су јавно доступни на интернет страницама надлежних органа, и то:

У складу са чл. 78. Закона о јавним набавкама, Понуђач који је уписан у Регистар понуђача није дужан да приликом подношења понуде, доказује испуњеност обавезних услова из дела V, тачке 1), 2), 3), 4), 5) Конкурсне документације Наручиоца, већ само доставља Извод из регистра понуђача или интернет страницу на којој су доступни наведени подаци.

Уколико је доказ о испуњености услова електронски документ, понуђач доставља копију електронског документа у писаном облику, у складу са законом којим се уређује електронски документ.

Ако се у држави у којој понуђач има седиште не издају тражени докази, понуђач може, уместо доказа, приложити своју писану изјаву, дату под кривичном и материјалном одговорношћу оверену пред судским или управним органом, јавним бележником или другим надлежним органом те државе.

Ако понуђач има седиште у другој држави, наручилац може да провери да ли су документи којима понуђач доказује испуњеност тражених услова издати од стране надлежних органа те државе.

## V КРИТЕРИЈУМИ ЗА ДОДЕЛУ УГОВОРА

### 1. Критеријум за доделу уговора

Избор најповољније понуде ће се извршити применом критеријума „Најнижа понуђена цена“.

### 2. Елементи критеријума, односно начин, на основу којих ће наручилац извршити доделу уговора у ситуацији када постоје две или више понуда са истом понуђеном ценом

Уколико две или више понуда имају исту најнижу понуђену цену, као најповољнија биће изабрана понуда оног понуђача који је понудио дужи гарантни период.

Уколико ни након примене горе наведеног резервног елемента критеријума није могуће донети одлуку о додели уговора, наручилац ће уговор доделити понуђачу који буде извучен путем жреба.

Наручилац ће писмено обавестити све понуђаче који су поднели понуде о датуму када ће се одржати извлачење путем жреба. Жребом ће бити обухваћене само оне понуде које имају једнаку најнижу понуђену цену и исти рок испоруке.

Извлачење путем жреба наручилац ће извршити јавно, у присуству понуђача, и то тако што ће називе понуђача исписати на одвојеним папирима, који су исте величине и боје, те ће све те папире ставити у провидну кутију одакле ће извући само један папир. Понуђачу чији назив буде на извученом папиру ће бити додељен уговор. Понуђачима који не присуствују овом поступку, наручилац ће доставити записник извлачења путем жреба.

## VI ОБРАСЦИ КОЈИ ЧИНЕ САСТАВНИ ДЕО ПОНУДЕ

- 1) Образац понуде (Образац 1);
- 2) Образац структуре понуђене цене, са упутством како да се попуни (Образац 2);
- 3) Образац трошкова припреме понуде (Образац 3);
- 4) Образац изјаве о независној понуди (Образац 4);
- 5) Образац изјаве понуђача о испуњености услова за учешће у поступку јавне набавке - чл. 75. и 76. ЗЈН, наведених овом конкурсном документацијом (Образац 5);
- 6) Образац изјаве подизвођача о испуњености услова за учешће у поступку јавне набавке - чл. 75. ЗЈН, наведених овом конкурсном документацијом (Образац 6).
- 7) Изјава о финансијском обезбеђењу (Образац 7).
- 8) Образац пуномоћја (Образац 8).
- 9) Модел уговора.
- 10) Докази додатних услова описани у одељку ДОДАТНИ УСЛОВИ (начин доказивања).

**ОБРАЗАЦ ПОНУДЕ**

Понуда бр. \_\_\_\_\_ од \_\_\_\_\_.\_\_\_\_.2020. год., од \_\_\_\_\_ за  
ЈН бр. 9/20-О – Тезге и метална галантерија за пијаце

**1) ОПШТИ ПОДАЦИ О ПОНУЂАЧУ**

Назив понуђача:	
Адреса понуђача:	
Матични број понуђача:	
Порески идентификациони број понуђача (ПИБ):	
Име особе за контакт:	
Електронска адреса понуђача (e-mail):	
Телефон:	
Телефакс:	
Број рачуна понуђача и назив банке:	
Лице овлашћено за потписивање уговора	

**2) ПОНУДУ ПОДНОСИ:**

<b>А) САМОСТАЛНО</b>
<b>Б) СА ПОДИЗВОЂАЧЕМ</b>
<b>В) КАО ЗАЈЕДНИЧКУ ПОНУДУ</b>

**Напомена:** заокружити начин подношења понуде и уписати податке о подизвођачу, уколико се понуда подноси са подизвођачем, односно податке о свим учесницима заједничке понуде, уколико понуду подноси група понуђача.



### 3) ПОДАЦИ О ПОДИЗВОЂАЧУ

1)	Назив подизвођача:	
	Адреса:	
	Матични број:	
	Порески идентификациони број:	
	Име особе за контакт:	
	Процент укупне вредности набавке који ће извршити подизвођач:	
	Део предмета набавке који ће извршити подизвођач:	
2)	Назив подизвођача:	
	Адреса:	
	Матични број:	
	Порески идентификациони број:	
	Име особе за контакт:	
	Процент укупне вредности набавке који ће извршити подизвођач:	
	Део предмета набавке који ће извршити подизвођач:	

#### **Напомена:**

Табелу „Подаци о подизвођачу“ попуњавају само они понуђачи који подносе понуду са подизвођачем, а уколико има већи број подизвођача од места предвиђених у табели, потребно је да се наведени образац копира у довољном броју примерака, да се попуни и достави за сваког подизвођача.

#### 4) ПОДАЦИ О УЧЕСНИКУ У ЗАЈЕДНИЧКОЈ ПОНУДИ

1)	Назив учесника у заједничкој понуди:	
	Адреса:	
	Матични број:	
	Порески идентификациони број:	
	Име особе за контакт:	
2)	Назив учесника у заједничкој понуди:	
	Адреса:	
	Матични број:	
	Порески идентификациони број:	
	Име особе за контакт:	
3)	Назив учесника у заједничкој понуди:	
	Адреса:	
	Матични број:	
	Порески идентификациони број:	
	Име особе за контакт:	

#### **Напомена:**

Табелу „Подаци о учеснику у заједничкој понуди“ попуњавају само они понуђачи који подносе заједничку понуду, а уколико има већи број учесника у заједничкој понуди од места предвиђених у табели, потребно је да се наведени образац копира у довољном броју примерака, да се попуни и достави за сваког понуђача који је учесник у заједничкој понуди.

**5) ОБРАЗАЦ ПОНУДЕ (ПОНУДА) понуђача \_\_\_\_\_**  
**из \_\_\_\_\_ од \_\_. \_\_. 2020. год., бр. понуде \_\_\_\_\_ - ОПИС ПРЕДМЕТА**  
**НАБАВКЕ - ЈН бр. 9/20-О – Тезге и метална галантерија за пијаце**

Укупна количина тезги	Цена по комаду без ПДВ-а	Укупна цена без ПДВ-а (ук. кол. x јед. цена)	ПДВ	Укупна цена са ПДВ-ом
1	2	3 (1x2)	4	5 (3+4)
200 ком.				

<b>УКУПНА ВРЕДНОСТ ПОНУДЕ без ПДВ-а:</b>	
<b>ПДВ:</b>	
<b>УКУПНА ВРЕДНОСТ ПОНУДЕ са ПДВ-ом:</b>	

**Рок и начин плаћања:** 45 (четрдесет пет) дана од датума пријема исправног рачуна на текући рачун испоручиоца добара.

**Рок испоруке 60 дана од дана закључења уговора.**

**Важност понуде:** 90 дана од дана отварања понуде.

**Гарантни период (минимум 24 месеца):** \_\_\_\_\_.

**Место испоруке:** Ф- цо Наручилац ЈКП Шумадија Крагујевац, ул. Индустријска бр. 12, 34000 Крагујевац, (Централна пијаца, ул. Вука Караџића бр. 2, 34 000 Крагујевац).

Наручилац задржава право одређивања динамике испоруке предмета набавке према datoј спецификацији у обрасцу понуде.

Датум и место

М. П.

Понуђач

**Напомене:**

Образац понуде понуђач мора да попуни, овери печатом и потпише, чиме потврђује да су тачни подаци који су у обрасцу понуде наведени. Уколико понуђачи подносе заједничку понуду, група понуђача може да се определи да образац понуде потписују и печатом оверавају сви понуђачи из групе понуђача или група понуђача може да одреди једног понуђача из групе који ће попунити, потписати и печатом оверити образац понуде.

Уколико је предмет јавне набавке обликован у више партија, понуђачи ће попуњавати образац понуде за сваку партију посебно.

**(ОБРАЗАЦ 2)**

**ОБРАЗАЦ СТРУКТУРЕ ЦЕНЕ СА УПУТСТВОМ КАКО ДА СЕ  
ПОПУНИ**

Укупна количина тезги	Цена по комаду без ПДВ-а	Укупна цена без ПДВ-а (ук. кол. x јед. цена)	ПДВ	Укупна цена са ПДВ-ом
1	2	3 (1x2)	4	5 (3+4)
200 ком.				

**Упутство за попуњавање обрасца структуре цене:**

**Понуђач треба да попуни образац понуде Табелу на следећи начин:**

- у колону 2. уписати јединичну цену без ПДВ-а.
- у колону 3. уписати укупну цену без ПДВ-а.
- у колону 4. уписати ПДВ на основу колоне 3.
- у колону 5. уписати укупну цену са ПДВ-ом (3+4).

<b>УКУПНА ВРЕДНОСТ ПОНУДЕ без ПДВ-а:</b>	
<b>ПДВ:</b>	
<b>УКУПНА ВРЕДНОСТ ПОНУДЕ са ПДВ-ом:</b>	

У наведеној табели уписати понуђену вредност понуде без ПДВ-а, ПДВ и укупну вредност понуде са ПДВ-ом.

Датум:

М.П.

Потпис понуђача

\_\_\_\_\_

\_\_\_\_\_

**ОБРАЗАЦ ТРОШКОВА ПРИПРЕМЕ ПОНУДЕ**

У складу са чланом 88. став 1. ЗЈН, понуђач \_\_\_\_\_ [навести назив понуђача], доставља укупан износ и структуру трошкова припремања понуде, како следи у табели:

<b>ВРСТА ТРОШКА</b>	<b>ИЗНОС ТРОШКА У РСД</b>
<b>УКУПАН ИЗНОС ТРОШКОВА ПРИПРЕМАЊА ПОНУДЕ</b>	

Трошкове припреме и подношења понуде сноси искључиво понуђач и не може тражити од наручиоца накнаду трошкова.

Ако је поступак јавне набавке обустављен из разлога који су на страни наручиоца, наручилац је дужан да понуђачу надокнади трошкове израде узорка или модела, ако су израђени у складу са техничким спецификацијама наручиоца и трошкове прибављања средства обезбеђења, под условом да је понуђач тражио накнаду тих трошкова у својој понуди.

**Напомена:** достављање овог обрасца није обавезно.

Датум:

М.П.

Потпис понуђача

\_\_\_\_\_

\_\_\_\_\_

**ОБРАЗАЦ ИЗЈАВЕ О НЕЗАВИСНОЈ ПОНУДИ**

У складу са чланом 26. ЗЈН, \_\_\_\_\_,  
(Назив понуђача)  
даје:

**ИЗЈАВУ  
О НЕЗАВИСНОЈ ПОНУДИ**

Под пуном материјалном и кривичном одговорношћу потврђујем да сам понуду у поступку **ЈН бр. 9/20-О – Тезге и метална галантерија за пијаце**, поднео независно, без договора са другим понуђачима или заинтересованим лицима.

Датум:

М.П.

Потпис понуђача

---

**Напомена:** у случају постојања основане сумње у истинитост изјаве о независној понуди, наручилац ће одмах обавестити организацију надлежну за заштиту конкуренције. Организација надлежна за заштиту конкуренције, може понуђачу, односно заинтересованом лицу изрећи меру забране учешћа у поступку јавне набавке ако утврди да је понуђач, односно заинтересовано лице повредило конкуренцију у поступку јавне набавке у смислу ЗЈН којим се уређује заштита конкуренције. Мера забране учешћа у поступку јавне набавке може трајати до две године. Повреда конкуренције представља негативну референцу, у смислу члана 82. став 1. тачка 2) ЗЈН.

**Уколико понуду подноси група понуђача,** Изјава мора бити потписана од стране овлашћеног лица сваког понуђача из групе понуђача и оверена печатом.

**(ОБРАЗАЦ 5)**

**ОБРАЗАЦ ИЗЈАВЕ ПОНУЂАЧА О ИСПУЊЕНОСТИ ОБАВЕЗНИХ И  
ДОДАТНИХ УСЛОВА ЗА УЧЕШЋЕ У ПОСТУПКУ ЈАВНЕ НАБАВКЕ - ЧЛ. 75.  
И 76. ЗЈН**

Под пуном материјалном и кривичном одговорношћу, као заступник понуђача, дајем следећу

**ИЗЈАВУ**

Понуђач \_\_\_\_\_ [навести назив понуђача] у поступку **ЈН бр. 9/20-О – Тезге и метална галантерија за пијаци**, испуњава све услове из чл. 75. и 76. ЗЈН, односно услове дефинисане конкурсном документацијом за предметну јавну набавку, и то:

- 1) Понуђач је регистрован код надлежног органа, односно уписан у одговарајући регистар (чл. 75. ст. 1. тач. 1) ЗЈН);
- 2) Понуђач и његов законски заступник нису осуђивани за неко од кривичних дела као члан организоване криминалне групе, да нису осуђивани за кривична дела против привреде, кривична дела против животне средине, кривично дело примања или давања мита, кривично дело преваре (чл. 75. ст. 1. тач. 2) ЗЈН);
- 3) Понуђач је измирио доспеле порезе, доприносе и друге јавне дажбине у складу са прописима Републике Србије (или стране државе када има седиште на њеној територији) (чл. 75. ст. 1. тач. 4) ЗЈН);
- 4) Понуђач је поштовао обавезе које произлазе из важећих прописа о заштити на раду, запошљавању и условима рада, заштити животне средине и нема забрану обављања делатности која је на снази у време подношења понуде за предметну јавну набавку (чл. 75. ст. 2. ЗЈН);

Место: \_\_\_\_\_

Датум: \_\_\_\_\_

Понуђач: \_\_\_\_\_

М.П. \_\_\_\_\_

**Напомена:** Уколико понуду подноси група понуђача, Изјава мора бити потписана од стране овлашћеног лица сваког понуђача из групе понуђача и оверена печатом, на који начин сваки понуђач из групе понуђача изјављује да испуњава обавезне услове из члана 75. став 1. тач. 1) до 4) ЗЈН, а да додатне услове испуњавају заједно.



**ОБРАЗАЦ ИЗЈАВЕ ПОДИЗВОЂАЧА О ИСПУЊЕНОСТИ  
ОБАВЕЗНИХ УСЛОВА ЗА УЧЕШЋЕ У ПОСТУПКУ ЈАВНЕ  
НАБАВКЕ - ЧЛ. 75. ЗЈН**

Под пуном материјалном и кривичном одговорношћу, као заступник подизвођача, дајем следећу

**ИЗЈАВУ**

Подизвођач \_\_\_\_\_ [навести назив подизвођача] у поступку **ЈН бр. 9/20-О – Тезге и метална галантерија за пијаце**, испуњава све услове из чл. 75. ЗЈН, односно услове дефинисане конкурсном документацијом за предметну јавну набавку, и то:

1. Подизвођач је регистрован код надлежног органа, односно уписан у одговарајући регистар (чл. 75. ст. 1. тач. 1) ЗЈН);
2. Подизвођач и његов законски заступник нису осуђивани за неко од кривичних дела као члан организоване криминалне групе, да нису осуђивани за кривична дела против привреде, кривична дела против животне средине, кривично дело примања или давања мита, кривично дело преваре (чл. 75. ст. 1. тач. 2) ЗЈН);
3. Подизвођач је измирио доспеле порезе, доприносе и друге јавне дажбине у складу са прописима Републике Србије (или стране државе када има седиште на њеној територији) (чл. 75. ст. 1. тач. 4) ЗЈН);
4. Подизвођач је поштовао обавезе које произлазе из важећих прописа о заштити на раду, запошљавању и условима рада, заштити животне средине и нема забрану обављања делатности која је на снази у време подношења понуде за предметну јавну набавку (чл. 75. ст. 2. ЗЈН).

Место: \_\_\_\_\_

Датум: \_\_\_\_\_

М.П.

Подизвођач: \_\_\_\_\_

**Напомена:** Уколико понуђач подноси понуду са подизвођачем, Изјава мора бити потписана од стране овлашћеног лица подизвођача и оверена печатом.

## ФИНАНСИЈСКО ОБЕЗБЕЂЕЊЕ

Изабрани најповољнији Понуђач ће бити у обавези да у тренутку потписивања Уговора достави Наручиоцу:

- Бланко соло меницу регистровану у Регистру меница и овлашћења Народне банке Србије, потписану од стране лица овлашћеног за заступање Понуђача, са печатом Понуђача уз коју се доставља једнократно менично овлашћење, да се меница може попунити до 10% од динарске вредности уговора без ПДВ, за добро и квалитетно извршење предмета јавне набавке са роком важности најмање 30 дана дужи од истека уговореног рока.

Понуђач је, обавезан да уз меницу достави и копију картона депонованих потписа оверену на дан достављања менице, којом се доказује да је лице које потписује бланко соло меницу и менично овлашћење, овлашћено за потписивање и да нема ограничења за исто и оригинал или копију захтева за регистрацију меница.

- Приликом примопредаје добара Додављач се обавезује да Наручиоцу преда на име отклањања грешака у гарантном року бланко соло меницу са меничним овлашћењем која ће бити са клаузулама безусловна и платива на први позив, у корист Наручиоца, у износу од 10% (десет процената) од укупне вредности уговора без ПДВ-а, са роком важности који је 10 (десет) дана дужи од гарантног рока.

При подношењу понуде, понуђач је дужан да за тражено финансијско обезбеђење попуни, потпише и овери изјаву која се даје у прилогу Конкурсне документације.

По извршењу свих уговорених обавеза понуђача средства финансијског обезбеђења ће бити враћена.

**ИЗЈАВА О ФИНАНСИЈСКОМ ОБЕЗБЕЂЕЊУ**

Назив правног – физичког лица

\_\_\_\_\_

Место: \_\_\_\_\_ ; Матични број : \_\_\_\_\_ ;  
ПИБ: \_\_\_\_\_ ;

Датум: \_\_\_\_\_ 2020. године.

У својству овлашћеног лица,

**ИЗЈАВУ**

Под пуном моралном, материјалном и кривичном одговорношћу изјављујем да ћу уколико будем изабран као најповољнији понуђач за **ЈН бр. 9/20-О – Тезге и метална галантерија за пијаче**, доставити тражена средства финансијског обезбеђења.

( М.П.)

\_\_\_\_\_  
Потпис

**XI ОБРАЗАЦ ПУНОМОЋЈА**

**Подаци о понуђачу:**

Назив предузећа:	
Адреса:	
Назив банке:	
Број текућег рачуна:	
Матични број предузећа:	
ПИБ предузећа:	
Телефон:	
Фах:	
Е-mail:	
Особа за контакт:	

**ПУНОМОЋЈЕ**

**за учешће у поступку јавног отварања понуда у отвореном поступку  
ЈН бр. 9/20-О – Тезге и метална галантерија за пијаце**

Број пуномоћја \_\_\_\_\_ за \_\_\_\_\_  
власника личне карте бр. \_\_\_\_\_ издате од \_\_\_\_\_  
ЈМБГ \_\_\_\_\_, који се овлашћује да присуствује у поступку јавне  
набавке добара – **ЈН бр. 9/20-О – Тезге и метална галантерија за пијаце**, Овлашћени  
представник има право заступања понуђача у свим елементима који су предвиђени у  
поступку јавног отварања понуда, као што су упућивање примедби на садржај  
записника и примедбе на процедуру отварања понуда. Представник је овлашћен за  
потписивање записника и преузимање копије записника.

Место: \_\_\_\_\_

Потпис одговорног лица

Датум: \_\_\_\_\_

М. П.

\_\_\_\_\_

## VII МОДЕЛ УГОВОРА

### УГОВОР О ИСПОРУЦИ ДОБАРА ЈН бр. 9/20-О – Тезге и метална галантерија за пијаце

#### Закључен између:

Наручиоца ЈКП Шумадија Крагујевац, са седиштем у Крагујевцу, ул. Индустијска бр. 12, 34 000 Крагујевац, ПИБ: 101038983; МБ: 7337167; Телефон: 034/335-482, Телефакс: 034/335-585; Број рачуна: 160-7512-44; Назив банке: Ванса Intesa; (у даљем тексту: **Наручилац**) кога заступа директор Немања Димитријевић дипл. економиста

и

..... са седиштем у .....,  
улица ....., ПИБ:.....; МБ:.....;  
Број рачуна: ..... Назив банке:.....,  
Телефон:.....; кога заступа ..... (у даљем тексту:  
**Испоручилац**),

#### Основ уговора:

ЈН бр.: 9/20-О – Тезге и метална галантерија за пијаце

Број и датум одлуке о додели уговора: \_\_\_\_\_ од \_\_\_\_\_ године.

Понуда изабраног понуђача бр.: \_\_\_\_\_ од \_\_\_\_\_ године.

**Предмет овог Уговора је набавка 200 нових тезги и металне галантерије за пијаце.**

#### ПРЕДМЕТ УГОВОРА

##### Члан 1.

Предмет овог Уговора је набавка 200 нових тезги и металне галантерије за пијаце, према позиву и конкурсној документацији Наручиоца ЈН бр. 9/20-О – Тезге и метална галантерија за пијаце и прихваћеној понуди Испоручиоца бр. \_\_\_\_\_ од \_\_\_\_\_.2020. године, која чини саставни део овог Уговора.

#### ВРЕДНОСТ УГОВОРА

##### Члан 2.

Јединична цена тезге, износи: \_\_\_\_\_ дин., без ПДВ-а.

Уговорена вредност за 200 тезги, износи: \_\_\_\_\_ дин., без ПДВ-а,

Износ припадајућег ПДВ-а износи: \_\_\_\_\_ динара,

Укупна уговорена вредност за 200 тезги са ПДВ-ом, износи: \_\_\_\_\_ дин.

Цена је фиксна за време трајања Уговора и не може се мењати.

## **РОК ПЛАЋАЊА**

### **Члан 3.**

Наручилац ће платити Испоручиоцу вредност предметног добра путем текућег рачуна у року од 45 ( четрдесет пет ) дана од датума пријема исправне фактуре Испоручиоца.

## **РОК И МЕСТО ИСПОРУКЕ**

### **Члан 4.**

**Рок испоруке 60 дана од дана закључења уговора.**

**Место испоруке:** Ф- цо Наручилац ЈКП Шумадија Крагујевац, ул. Индустијска бр. 2, 34000 Крагујевац .

Наручилац задржава право одређивања количине и динамику испоруке предмета набавке према датој спецификацији у обрасцу понуде, као и евентуална одступања од истих.

## **ГАРАНТНИ ПЕРИОД**

### **Члан 5.**

**Гарантни период (минимум 24 месеца):**\_\_\_\_\_.

## **ПРАВА И ОБАВЕЗЕ УГОВОРНИХ СТРАНА**

### **Члан 6.**

Понуђач се обавезује да 2 дана пре планираног датума испоруке добара обавести Наручиоца о тачном датуму испоруке.

Наручилац је дужан да спроведе организацију рада којом ће се обезбедити пријем добара, у времену од 07:00 до 15:00 часова, сваког радног дана.

## **УГОВОРНА КАЗНА**

### **Члан 7.**

Ако Понуђач касни са испоруком предмета купопродаје, дефинисаним овим Уговором, обавезан је да Наручиоцу плати уговорну казну у висини од 5 % (промила) укупне купопродајне вредности из члана 4. Уговора (са урачунатим порезом на додатну вредност) за сваки дан кашњења, а уколико укупна казна пређе износ од 5 % укупне купопродајне вредности из члана 4. Уговора (са урачунатим порезом на додатну вредност) Уговор се сматра раскинутим.

Наступање случаја више силе искључује примену ове уговорене казне.

## **ВИША СИЛА**

### **Члан 8.**

Рок испоруке наведен у овом Уговору може се мењати само у случају настанка више силе. Случајеви више силе сматрају се догађаји или околности настали после

закључења овог Уговора, а који се нису могли предвидети, спречити, отклонити или избећи.

Уговорна страна која је погођена случајем више силе обавезна је да другу уговорну страну одмах обавести о томе и затражи продужење рока за онолико времена колико је било потребно да се отклоне последице дејства више силе.

Уколико изостане неодложно обавештење онда уговорна страна губи право да се позове на случај више силе.

## **ЗАПИСНИК О ПРИМОПРЕДАЈИ**

### **Члан 9.**

Записник о примопредаји, који потписују овлашћени представници Понуђача и Наручиоца, представља документ који доказује да су добра испоручена на локацији одређеној у конкурсној документацији и Уговору.

На основу потписаног Записника о примопредаји предмета купопродаје Понуђач испоставља рачун Наручиоцу.

## **КВАЛИТЕТ И КВАНТИТЕТ ИСПОРУЧЕНИХ ДОБАРА**

### **Члан 10.**

Сматра се да је извршен **квантитативни пријем** добара (тезги и металне галантерије), када их Понуђач испоручи, а Наручилац преузме. Уколико се приликом квантитативног пријема уоче видљиви недостаци на предметима купопродаје или делу предмета, примењиваће се општи услови из гаранције и важећи прописи.

Наручилац може да по квантитативном пријему испоруке добара, без одлагања, утврди квалитет испорученог добра чим је то према редовном току ствари и околностима могуће, а најкасније у року од 5 (пет) дана.

Сматра се да је извршен **квалитативни пријем** добара када Наручилац, по извршеном квантитативном пријему, утврди да му је предмет купопродаје испоручен у потпуности у складу са захтеваним техничким карактеристикама и прихваћеном понудом.

Уколико Наручилац приликом пријема добара (тезги и металне галантерије), уочи да иста нису испоручена у потпуности у складу са техничким карактеристикама по прихваћеној понуди, сматраће се да испорука предмета купопродаје није извршена, а Наручилац ће ставити предмете купопродаје на располагање Понуђачу, без било какве одговорности Наручиоца за случајну пропаст исте.

Понуђач гарантује да ће предмет купопродаје бити од материјала и израде који су у складу са нормама за овај тип производа.

## **РЕДОВНО ОДРЖАВАЊЕ У ГАРАНТНОМ РОКУ**

### **Члан 11.**

Сви редовни сервиси који су прописани од стране произвођача се не наплаћују у периоду гарантног рока рачунајући од дана примопредаје. Цене услуга, материјала и делова за редовно сервисирање не могу бити предмет накнадног фактурисања, већ ће трошкове истих сносити Понуђач. Сва површинска заштита одрађена са РАЛ 7016, као



и било која појава порозности (корозије) је саставни део гаранције и понуђач мора отклонити у року који наручилац захтева.

Материјал и делови који ће бити мењани приликом редовног сервисирања морају бити оригинални.

Све поправке тезги се раде у објекту ЈКП Шумадија Крагујевац. Уколико је неопходан транспорт код испоручиоца добара на поправку, трошкове транспорта сноси испоручилац.

Физичко оштећење настало од стране наручиоца на тезгама сносиће наручилац.

## **ФИНАНСИЈСКО ОБЕЗБЕЂЕЊЕ**

### **Члан 12.**

Изабрани најповољнији Понуђач ће бити у обавези да у тренутку потписивања Уговора достави Наручиоцу:

- Бланко соло меницу регистровану у Регистру меница и овлашћења Народне банке Србије, потписану од стране лица овлашћеног за заступање Понуђача, са печатом Понуђача уз коју се доставља једнократно менично овлашћење, да се меница може попунити до 10% од динарске вредности уговора без ПДВ, за добро и квалитетно извршење предмета јавне набавке са роком важности најмање 30 дана дуже од истека уговореног рока.

Понуђач је, обавезан да уз меницу достави и копију картона депонованих потписа оверену на дан достављања менице, којом се доказује да је лице које потписује бланко соло меницу и менично овлашћење, овлашћено за потписивање и да нема ограничења за исто и оригинал или копију захтева за регистрацију меница.

- Приликом примопредаје добара Додављач се обавезује да Наручиоцу преда на име отклањања грешака у гарантном року бланко соло меницу са меничним овлашћењем која ће бити са клаузулама безусловна и платива на први позив, у корист Наручиоца, у износу од 10% (десет процената) од укупне вредности уговора без ПДВ-а, са роком важности који је 10 (десет) дана дужи од гарантног рока.

При подношењу понуде, понуђач је дужан да за тражено финансијско обезбеђење попуни, потпише и овери **изјаву** која се даје у прилогу Конкурсне документације.

По извршењу свих уговорених обавеза понуђача средства финансијског обезбеђења ће бити враћена.

## **РАСКИД УГОВОРА**

### **Члан 13.**

Уговорне стране задржавају право да у случају непоштовања одредби овог Уговора једнострано раскину Уговор давањем писменог обавештења.

## РЕШАВАЊЕ НЕСПОРАЗУМА

### Члан 14.

Сви неспоразуми који настану из овог Уговора и поводом њега разматраће се на споразуман начин. У случају спора уговорне стране уговарају надлежност Привредног суда са седиштем у Крагујевцу.

## ЗАВРШНЕ ОДРЕДБЕ

### Члан 15.

Уговор се закључује до финансијског испуњења уговора, а највише на период од 12 месеци и ступа на снагу даном потписивања.

Овај Уговор сачињен је у 4 (четири) истоветна примерка, од којих свакој страни припада по 2 (два) примерка

За Испоручиоца добара

М.П. \_\_\_\_\_

**Напомена:** Модел Уговора Понуђач мора да попуни, потпише и овери печатом, чиме потврђује да се слаже са моделом Уговора.

## VIII УПУТСТВО ПОНУЂАЧИМА КАКО ДА САЧИНЕ ПОНУДУ

### 1. ПОДАЦИ О ЈЕЗИКУ НА КОЈЕМ ПОНУДА МОРА ДА БУДЕ САСТАВЉЕНА

Понуђач подноси понуду на српском језику.

### 2. НАЧИН ПОДНОШЕЊА ПОНУДЕ

Понуђач понуду подноси непосредно или путем поште у затвореној коверти или кутији, затворену на начин да се приликом отварања понуда може са сигурношћу утврдити да се први пут отвара.

На полеђини коверте или на кутији навести назив и адресу понуђача.

У случају да понуду подноси група понуђача, на коверти је потребно назначити да се ради о групи понуђача и навести називе и адресу свих учесника у заједничкој понуди.

Понуду доставити на адресу: Индустријска бр. 12, 34000 Крагујевац, са знаком: „Понуда за јавну набавку (добара) – ЈН бр. 9/20-О – Тезге и метална галантерија за пијаце- НЕ ОТВАРАТИ”.

**Понуда се сматра благовременом уколико је примљена од стране наручиоца до 29.01.2020. године до 11:00 часова.**

Наручилац ће, по пријему одређене понуде, на коверти, односно кутији у којој се понуда налази, обележити време пријема и евидентирати број и датум понуде према редоследу приспећа. Уколико је понуда достављена непосредно наручилац ће понуђачу предати потврду пријема понуде. У потврди о пријему наручилац ће навести датум и сат пријема понуде.

Понуда коју наручилац није примио у року одређеном за подношење понуда, односно која је примљена по истеку дана и сата до којег се могу понуде подносити, сматраће се неблаговременом. Неблаговремену понуду наручилац ће по окончању поступка отварања вратити неотворену понуђачу, са знаком да је поднета неблаговремено.

Понуда мора да садржи оверен и потписан:

- Образац понуде (Образац 1);
- Образац структуре понуђене цене (Образац 2);
- Образац трошкова припреме понуде (Образац 3);
- Образац изјаве о независној понуди (Образац 4);
- Образац изјаве понуђача о испуњености услова за учешће у поступку јавне набавке - чл. 75. и 76. ЗЈН (Образац 5);
- Образац изјаве подизвођача о испуњености услова за учешће у поступку јавне набавке - чл. 75. (Образац 6), уколико понуђач подноси понуду са подизвођачем;
- Изјава о финансијском обезбеђењу (Образац 7).
- Образац пуномоћја (Образац 8).
- Модел уговора;

### 3. ПАРТИЈЕ

Јавна набавка није обликована по партијама.

#### **4. ПОНУДА СА ВАРИЈАНТАМА**

Подношење понуде са варијантама није дозвољено.

#### **5. НАЧИН ИЗМЕНЕ, ДОПУНЕ И ОПОЗИВА ПОНУДЕ**

У року за подношење понуде понуђач може да измени, допуни или опозове своју понуду на начин који је одређен за подношење понуде.

Понуђач је дужан да јасно назначи који део понуде мења односно која документа накнадно доставља.

Измену, допуну или опозив понуде треба доставити на адресу: Индустриска бр. 12, 34000 Крагујевац, са знаком:

**„Измена понуде за јавну набавку (добра) – ЈН бр. 9/20-О – Тезге и метална галантерија за пијаце - НЕ ОТВАРАТИ”**

или

**„Допуна понуде за јавну набавку (добра) – ЈН бр. 9/20-О – Тезге и метална галантерија за пијаце - НЕ ОТВАРАТИ”**

или

**„Опозив понуде за јавну набавку (добра) – ЈН бр. 9/20-О – Тезге и метална галантерија за пијаце - НЕ ОТВАРАТИ”**

или

**„Измена и допуна понуде за јавну набавку (добра) – ЈН бр. 9/20-О – Тезге и метална галантерија за пијаце - НЕ ОТВАРАТИ”**

На полеђини коверте или на кутији навести назив и адресу понуђача. У случају да понуду подноси група понуђача, на коверти је потребно назначити да се ради о групи понуђача и навести називе и адресу свих учесника у заједничкој понуди.

По истеку рока за подношење понуда понуђач не може да повуче нити да мења своју понуду.

#### **6. УЧЕСТВОВАЊЕ У ЗАЈЕДНИЧКОЈ ПОНУДИ ИЛИ КАО ПОДИЗВОЂАЧ**

Понуђач може да поднесе само једну понуду.

Понуђач који је самостално поднео понуду не може истовремено да учествује у заједничкој понуди или као подизвођач, нити исто лице може учествовати у више заједничких понуда.

У Обрасцу понуде (Образац 1 у поглављу VI), понуђач наводи на који начин подноси понуду, односно да ли подноси понуду самостално, или као заједничку понуду, или подноси понуду са подизвођачем.

#### **7. ПОНУДА СА ПОДИЗВОЂАЧЕМ**

Уколико понуђач подноси понуду са подизвођачем дужан је да у Обрасцу понуде (Образац 1 у поглављу VI) наведе да понуду подноси са подизвођачем, проценат укупне вредности набавке који ће поверити подизвођачу, а који не може бити већи од 50%, као и део предмета набавке који ће извршити преко подизвођача.

Понуђач у Обрасцу понуде наводи назив и седиште подизвођача, уколико ће делимично извршење набавке поверити подизвођачу.

Уколико уговор о јавној набавци буде закључен између наручиоца и понуђача који подноси понуду са подизвођачем, тај подизвођач ће бити наведен и у уговору о јавној набавци.

Понуђач је дужан да за подизвођаче достави доказе о испуњености услова који су наведени у поглављу IV конкурсне документације, у складу са упутством како се доказује испуњеност услова (Образац 6. у поглављу VI).

Понуђач у потпуности одговара наручиоцу за извршење обавеза из поступка јавне набавке, односно извршење уговорних обавеза, без обзира на број подизвођача.

Понуђач је дужан да наручиоцу, на његов захтев, омогући приступ код подизвођача, ради утврђивања испуњености тражених услова.

## 8. ЗАЈЕДНИЧКА ПОНУДА

Понуду може поднети група понуђача.

Уколико понуду подноси група понуђача, саставни део заједничке понуде мора бити споразум којим се понуђачи из групе међусобно и према наручиоцу обавезују на извршење јавне набавке, а који обавезно садржи податке из члана 81. ст. 4. тач. 1) и 2) ЗЈН и то податке о:

- члану групе који ће бити носилац посла, односно који ће поднети понуду и који ће заступати групу понуђача пред наручиоцем,
- опису послова сваког од понуђача из групе понуђача у извршењу уговора.

Група понуђача је дужна да достави све доказе о испуњености услова који су наведени у поглављу IV конкурсне документације, у складу са упутством како се доказује испуњеност услова (Образац 5. у поглављу VI).

Понуђачи из групе понуђача одговарају неограничено солидарно према наручиоцу.

Задруга може поднети понуду самостално, у своје име, а за рачун задругара или заједничку понуду у име задругара.

Ако задруга подноси понуду у своје име за обавезе из поступка јавне набавке и уговора о јавној набавци одговара задруга и задругари у складу са законом.

Ако задруга подноси заједничку понуду у име задругара за обавезе из поступка јавне набавке и уговора о јавној набавци неограничено солидарно одговарају задругари.

### 8.1) Негативне референце

**1) На основу члана 82. Закона о јавним набавкама (Сл. Гласник бр. 68/2015) наручилац може одбити понуду уколико поседује доказ да је понуђач у претходне три године пре објављивања позива за подношење понуда у поступку јавне набавке:**

1. Поступао супротно забрани из чл. 23 и 25. овог закона;
2. Учинио повреду конкуренције;
3. Доставио неистините податке у понуди или без оправданих разлога одбио да закључи уговор о јавној набавци, након што му је уговор додељен;
4. Одбио да достави доказе и средства обезбеђења на шта се у понуди обавезао.

**2) Наручилац може одбити понуду уколико поседује доказ који потврђује да понуђач није испуњавао своје обавезе по раније закљученим уговорима о јавним набавкама који су се односили на исти предмет набавке, за период од предходне три године пре објављивања позива за подношење понуда.**

**3) Доказ из става 1. и 2. овог члана може бити:**

- Правоснажна судска одлука или коначна одлука другог надлежног органа (наручилац може одбити понуду ако поседује доказ који се односи на поступак који је спровео или уговор који је закључио и други наручилац ако је предмет набавке истоврсан);
- исправа о реализованом средству обезбеђења испуњења обавеза у поступку јавне набавке или испуњења уговорних обавеза;
- Исправа о неплаћеној уговорној казни;
- Рекламације потрошача, односно корисника, ако нису отклоњене у уговореном року;
- Извештај Надзорног органа о изведеним радовима који нису у складу са пројектом, односно уговором;
- Изјава о раскиду уговора због неиспуњења битних елемената уговора дата на начин и под условима предвиђеним законом којим се уређују облигациони односи;
- Доказ о ангажовању на извршењу уговора о јавној набавци лица која нису означена у понуди као подизвођачи, односно чланови групе понуђача;
- Одговарајући доказ примерен предмету јавне набавке, одређен конкурсном документацијом, који се односи на испуњење обавеза у ранијим поступцима јавне набавке или по раније закљученим уговорима о јавним набавкама.

**4) Наручилац може одбити понуду ако поседује доказ из р.бр.1. овог става који се односи на поступак који је спровео или уговор који је закључио и други наручилац ако је предмет јавне набавке истоврстан.**

## **9. НАЧИН И УСЛОВИ ПЛАЋАЊА, ГАРАНТНИ РОК, КАО И ДРУГЕ ОКОЛНОСТИ ОД КОЛИХ ЗАВИСИ ПРИХВАТЉИВОСТ ПОНУДЕ**

### **9.1. Захтеви у погледу начина, рока и услова плаћања.**

**Рок плаћања:** Рок плаћања је 45 дана [ складу са Законом о роковима измирења новчаних обавеза у комерцијалним трансакцијама („Службени гласник РС”, бр. 119/12 и 68/15)], од датума пријема исправног рачуна, на основу документа који испоставља изабрани понуђач, а којим је потврђена испорука добара.

Плаћање се врши уплатом на рачун понуђача.

Понуђачу није дозвољено да захтева аванс.

### **9.2. Захтев у погледу рока (испоруке добара)**

**Рок испоруке 60 дана од дана закључења уговора.**

### **9.3. Захтев у погледу рока важења понуде**

**Важност понуде:** 90 дана од дана отварања понуде.

У случају истека рока важења понуде, наручилац је дужан да у писаном облику затражи од понуђача продужење рока важења понуде.

Понуђач који прихвати захтев за продужење рока важења понуде не може мењати понуду.

#### 9.4. Гарантни период

**Гарантни период (минимум 24 месеца).**

### **10. ВАЛУТА И НАЧИН НА КОЈИ МОРА ДА БУДЕ НАВЕДЕНА И ИЗРАЖЕНА ЦЕНА У ПОНУДИ**

**Цена мора бити исказана у динарима**, са и без пореза на додату вредност, са урачунатим свим трошковима које понуђач има у реализацији предметне јавне набавке, с тим да ће се за оцену понуде узимати у обзир цена без пореза на додату вредност.

Цена је фиксна и не може се мењати.

Ако је у понуди исказана неуобичајено ниска цена, наручилац ће поступити у складу са чланом 92. ЗЈН.

### **11. ПОДАЦИ О ВРСТИ, САДРЖИНИ, НАЧИНУ ПОДНОШЕЊА, ВИСИНИ И РОКОВИМА ОБЕЗБЕЂЕЊА ФИНАНСИЈСКОГ ИСПУЊЕЊА ОБАВЕЗА ПОНУЂАЧА**

Изабрани Понуђач ће бити у обавези да у тренутку потписивања Уговора достави Наручиоцу:

- **Бланко соло меницу регистровану у Регистру меница и овлашћења Народне банке Србије, потписану од стране лица овлашћеног за заступање Понуђача, са печатом Понуђача уз коју се доставља једнократно менично овлашћење, да се меница може попунити до 10% од динарске вредности уговора без ПДВ, за добро и квалитетно извршење предмета јавне набавке са роком важности најмање 30 дана дужи од истека уговореног рока.**

Понуђач је, обавезан да уз меницу достави и копију картона депонованих потписа оверену на дан достављања менице, којом се доказује да је лице које потписује бланко соло меницу и менично овлашћење, овлашћено за потписивање и да нема ограничења за исто и оригинал или копију захтева за регистрацију меница.

- **Приликом примопредаје добара Додављач се обавезује да Наручиоцу преда на име отклањања грешака у гарантном року бланко соло меницу са меничним овлашћењем која ће бити са клаузулама безусловна и платива на први позив, у корист Наручиоца, у износу од 10% (десет процената) од укупне вредности уговора без ПДВ-а, са роком важности који је 10 (десет) дана дужи од гарантног рока.**

При подношењу понуде, понуђач је дужан да за тражено финансијско обезбеђење попуни, потпише и овери **изјаву** која се даје у прилогу Конкурсне документације.

По извршењу свих уговорених обавеза понуђача средства финансијског обезбеђења ће бити враћена.



## **12. ЗАШТИТА ПОВЕРЉИВОСТИ ПОДАТАКА КОЈЕ НАРУЧИЛАЦ СТАВЉА ПОНУЂАЧИМА НА РАСПОЛАГАЊЕ, УКЉУЧУЈУЋИ И ЊИХОВЕ ПОДИЗВОЂАЧЕ**

Предметна набавка не садржи поверљиве информације које наручилац ставља на располагање.

## **13. ДОДАТНЕ ИНФОРМАЦИЈЕ ИЛИ ПОЈАШЊЕЊА У ВЕЗИ СА ПРИПРЕМАЊЕМ ПОНУДЕ**

Заинтересовано лице може, у писаном облику [путем поште на адресу наручиоца ЈКПШумадија Крагујевац, Индустијска бр. 12, 34000 Крагујевац, електронске поште на e-mail - **jelena.radojevic@jkpsumadija.rs**, тражити од наручиоца додатне информације или појашњења у вези са припремањем понуде, при чему може да укаже наручиоцу и на евентуално уочене недостатке и неправилности у конкурсној документацији, најкасније 5 дана пре истека рока за подношење понуде.

Наручилац ће у року од 3 (три) дана од дана пријема захтева за додатним информацијама или појашњењима конкурсне документације, одговор објавити на Порталу јавних набавки и на својој интернет страници.

Додатне информације или појашњења упућују се са напоменом „Захтев за додатним информацијама или појашњењима конкурсне документације, **ЈН бр. 9/20-О**”.

Ако наручилац измени или допуни конкурсну документацију 8 (осам) или мање дана пре истека рока за подношење понуда, дужан је да продужи рок за подношење понуда и објави обавештење о продужењу рока за подношење понуда.

По истеку рока предвиђеног за подношење понуда наручилац не може да мења нити да допуњује конкурсну документацију.

Тражење додатних информација или појашњења у вези са припремањем понуде телефоном није дозвољено.

Комуникација у поступку јавне набавке врши се искључиво на начин одређен чланом 20. ЗЈН, и то:

- путем електронске поште или поште, као и објављивањем од стране наручиоца на Порталу јавних набавки и на својој интернет страници;
- ако је документ из поступка јавне набавке достављен од стране наручиоца или понуђача путем електронске поште, страна која је извршила достављање дужна је да од друге стране захтева да на исти начин потврди пријем тог документа, што је друга страна дужна да то и учини када је то неопходно као доказ да је извршено достављање.

## **14. ДОДАТНА ОБЈАШЊЕЊА ОД ПОНУЂАЧА ПОСЛЕ ОТВАРАЊА ПОНУДА И КОНТРОЛА КОД ПОНУЂАЧА ОДНОСНО ЊЕГОВОГ ПОДИЗВОЂАЧА**

После отварања понуда наручилац може приликом стручне оцене понуда да у писаном облику захтева од понуђача додатна објашњења која ће му помоћи при прегледу, вредновању и упоређивању понуда, а може да врши контролу (увид) код понуђача, односно његовог подизвођача (члан 93. ЗЈН).

Уколико наручилац оцени да су потребна додатна објашњења или је потребно извршити контролу (увид) код понуђача, односно његовог подизвођача, наручилац ће понуђачу оставити примерени рок да поступи по позиву наручиоца, односно да омогући наручиоцу контролу (увид) код понуђача, као и код његовог подизвођача.



Наручилац може уз сагласност понуђача да изврши исправке рачунских грешака уочених приликом разматрања понуде по окончаном поступку отварања.

У случају разлике између јединичне и укупне цене, меродавна је јединична цена.

Ако се понуђач не сагласи са исправком рачунских грешака, наручилац ће његову понуду одбити као неприхватљиву.

## **15. КОРИШЋЕЊЕ ПАТЕНАТА И ОДГОВОРНОСТ ЗА ПОВРЕДУ ЗАШТИЋЕНИХ ПРАВА ИНТЕЛЕКТУАЛНЕ СВОЈИНЕ ТРЕЋИХ ЛИЦА**

Накнаду за коришћење патената, као и одговорност за повреду заштићених права интелектуалне својине трећих лица сноси понуђач.

## **16. НАЧИН И РОК ЗА ПОДНОШЕЊЕ ЗАХТЕВА ЗА ЗАШТИТУ ПРАВА ПОНУЂАЧА СА ДЕТАЉНИМ УПУТСТВОМ О САДРЖИНИ ПОТПУНОГ ЗАХТЕВА**

Захтев за заштиту права може да поднесе понуђач, односно свако заинтересовано лице, који има интерес за доделу уговора у конкретном поступку јавне набавке и који је претрпео или би могао да претрпи штету због поступања наручиоца противно одредбама ЗЈН.

Захтев за заштиту права подноси се наручиоцу, а копија се истовремено доставља Републичкој комисији за заштиту права у поступцима јавних набавки (у даљем тексту: Републичка комисија).

Захтев за заштиту права се доставља наручиоцу непосредно, електронском поштом на e-mail- jelena.radojevic@jkpsumadija.rs, факсом на број 034/335-585 или препорученом поштом са повратницом. Захтев за заштиту права се може поднети у току целог поступка јавне набавке, против сваке радње наручиоца, осим уколико ЗЈН није другачије одређено. О поднетом захтеву за заштиту права наручилац обавештава све учеснике у поступку јавне набавке, односно објављује обавештење о поднетом захтеву на Порталу јавних набавки и на својој интернет страници, најкасније у року од два дана од дана пријема захтева.

Уколико се захтевом за заштиту права оспорава врста поступка, садржина позива за подношење понуда или конкурсне документације, захтев ће се сматрати благовременим уколико је примљен од стране наручиоца најкасније седам дана пре истека рока за подношење понуда, без обзира на начин достављања и уколико је подносилац захтева у складу са чл. 63. ст. 2. ЗЈН указао наручиоцу на евентуалне недостатке и неправилности, а наручилац исте није отклонио.

Захтев за заштиту права којим се оспоравају радње које наручилац предузме пре истека рока за подношење понуда, а након истека рока из претходног става, сматраће се благовременим уколико је поднет најкасније до истека рока за подношење понуда. После доношења одлуке о додели уговора из чл.108. ЗЈН или одлуке о обустави поступка јавне набавке из чл. 109. ЗЈН, рок за подношење захтева за заштиту права је 10 дана од дана објављивања одлуке на Порталу јавних набавки.

Захтевом за заштиту права не могу се оспоравати радње наручиоца предузете у поступку јавне набавке ако су подносиоцу захтева били или могли бити познати разлози за његово подношење пре истека рока за подношење понуда, а подносилац захтева га није поднео пре истека тог рока.

Ако је у истом поступку јавне набавке поново поднет захтев за заштиту права од стране истог подносиоца захтева, у том захтеву се не могу оспоравати радње наручиоца за које је подносилац захтева знао или могао знати приликом подношења претходног захтева. Захтев за заштиту права не задржава даље активности наручиоца у поступку јавне набавке у складу са одредбама члана 150. овог ЗЈН.

Захтев за заштиту права мора да садржи:

- 1) назив и адресу подносиоца захтева и лице за контакт;
- 2) назив и адресу наручиоца;
- 3) податке о јавној набавци која је предмет захтева, односно о одлуци наручиоца;
- 4) повреде прописа којима се уређује поступак јавне набавке;
- 5) чињенице и доказе којима се повреде доказују;
- 6) потврду о уплати таксе из члана 156. ЗЈН;
- 7) потпис подносиоца.

Валидан доказ о извршеној уплати таксе, у складу са Упутством о уплати таксе за подношење захтева за заштиту права Републичке комисије, објављеном на сајту Републичке комисије, у смислу члана 151. став 1. тачка б) ЗЈН, је:

**1. Потврда о извршеној уплати таксе** из члана 156. ЗЈН која садржи следеће елементе:

- (1) да буде издата од стране банке и да садржи печат банке;
- (2) да представља доказ о извршеној уплати таксе, што значи да потврда мора да садржи податак да је налог за уплату таксе, односно налог за пренос средстава реализован, као и датум извршења налога.

\* Републичка комисија може да изврши увид у одговарајући извод евиденционог рачуна достављеног од стране Министарства финансија – Управе за трезор и на тај начин додатно провери чињеницу да ли је налог за пренос реализован.

- (3) износ таксе из члана 156. ЗЈН чија се уплата врши - 120.000,00 динара;
- (4) број рачуна: 840-30678845-06;
- (5) шифру плаћања: 153 или 253;
- (6) позив на број: подаци о броју или ознаци јавне набавке поводом које се подноси захтев за заштиту права;
- (7) сврха: ЗЗП; ЈКП Шумадија Крагујевац; јавна набавка бр. 9/20-О;
- (8) корисник: буџет Републике Србије;
- (9) назив уплатиоца, односно назив подносиоца захтева за заштиту права за којег је извршена уплата таксе;
- (10) потпис овлашћеног лица банке, **или**

**2. Налог за уплату**, први примерак, оверен потписом овлашћеног лица и печатом банке или поште, који садржи и све друге елементе из потврде о извршеној уплати таксе наведене под тачком 1, **или**

**3. Потврда издата од стране Републике Србије, Министарства финансија, Управе за трезор**, потписана и оверена печатом, која садржи све елементе из потврде о извршеној уплати таксе из тачке 1, осим оних наведених под (1) и (10), за подносиоце захтева за заштиту права који имају отворен рачун у оквиру припадајућег консолидованог рачуна трезора, а који се води у Управи за трезор (корисници буџетских средстава, корисници средстава организација за обавезно социјално осигурање и други корисници јавних средстава), **или**

**4. Потврда издата од стране Народне банке Србије**, која садржи све елементе из потврде о извршеној уплати таксе из тачке 1, за подносиоце захтева за заштиту права (банке и други субјекти) који имају отворен рачун код

Поступак заштите права понуђача регулисан је одредбама чл. 138. - 166. ЗЈН.